

Ausführungserläuterung

«Flüssigkeitsresistent»	«Flüssigkeitsdicht mit Tank»	«100% Flüssigkeitsdicht»
Antriebseinheit unterhalb Boden	Antriebseinheit unterhalb Boden	Antriebseinheit oberhalb Boden
Niedriger Feuchtigkeitsgehalt	Mittlerer Feuchtigkeitsgehalt	Hoher Feuchtigkeitsgehalt
		Kein Tank
<input checked="" type="checkbox"/> Manuelle Türen <input checked="" type="checkbox"/> Hydraulische Tür	<input checked="" type="checkbox"/> Manuelle Türen <input checked="" type="checkbox"/> Hydraulische Tür	<input checked="" type="checkbox"/> Manuelle Türen <input checked="" type="checkbox"/> Hydraulische Tür
Kein Volumen Verlust	Kein Volumen Verlust	Volumen Verlust von 5m ³
€	€€	€ € €



Unsere Variationen von Schubboden-Sattelauflegern FMA®



«Bodenprofile für Produkte mit Flüssigkeitsgehalt»



P-N2-Gamme-planchers-produits-humides-DE / © Legras Industries 2020



FMA®

BODENPROFILE FÜR PRODUKTE MIT FLÜSSIGKEITSGEHALT



Der Spezialist für **Schubboden-Fahrzeuge FMA®**



Legras industries : 37, rue Marcel-Paul, CS20204, 51206 Epernay Cedex - France
 Tel (+33) 3 26 53 32 10 - Fax (+33) 3 26 51 77 33 - Email : info@legras.fr
 Legras Industries gehört zu CARGOSERCO

www.legras-industries.com



FMA® Flüssigkeitsresistent

Niedriger Feuchtigkeitsgehalt

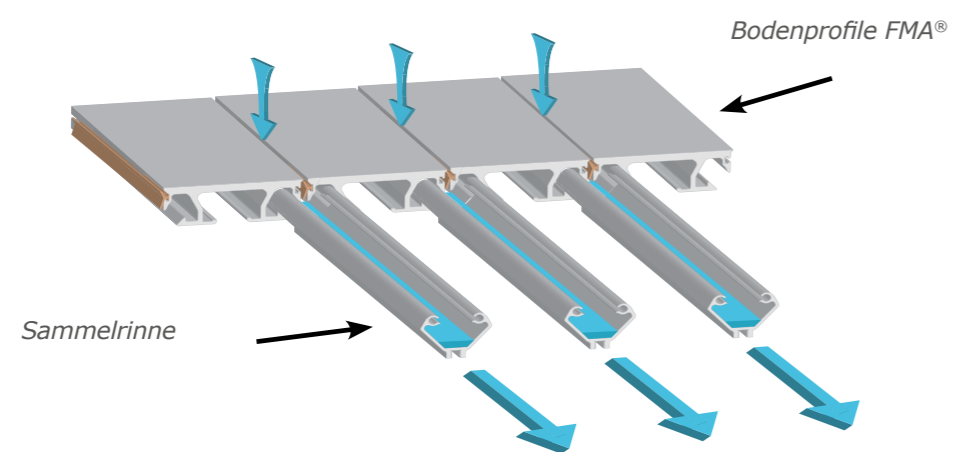

Muss regelmäßig gereinigt werden



Zugangsluke für Hochdruckreinigung



145 Liter Tank oder mehr



FMA® Flüssigkeitsdicht mit Tank

mittlerer Feuchtigkeitsgehalt

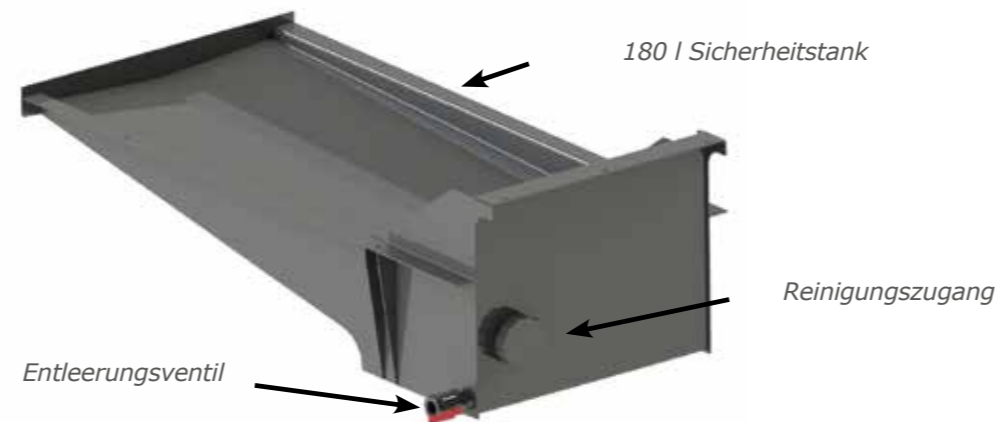

Schubboden geeignet für Haushalts- und Lebensmittelabfälle, Flüssigkeiten werden im Auflieger gehalten



Flüssigkeitsdichte hydraulische Tür, mit Verriegelungen und Dichtungen



180 l Sicherheitstank



FMA® 100% Flüssigkeitsdicht

Hoher Feuchtigkeitsgehalt

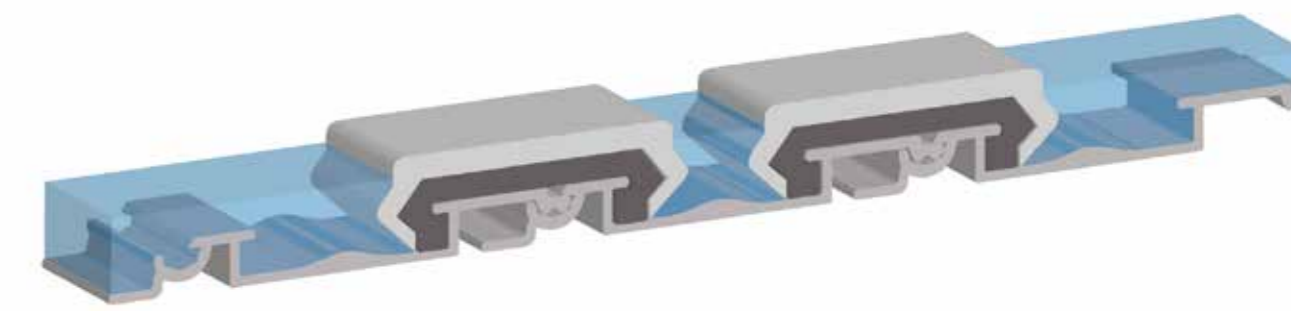

Schubboden geeignet für Haushalts- und Lebensmittelabfälle, Flüssigkeiten werden im Auflieger gehalten



Flüssigkeitsdichte hydraulische Tür, mit Verriegelungen und Dichtungen



Antriebsseinheit in der Vorderwand inklusive großer Wartungstür